



# JCB MINI ESCAVATORI | 8040 & 8045 ZTS



PESO OPERATIVO: 4300 ÷ 4750 kg

POTENZA MASSIMA: 34,1 kW

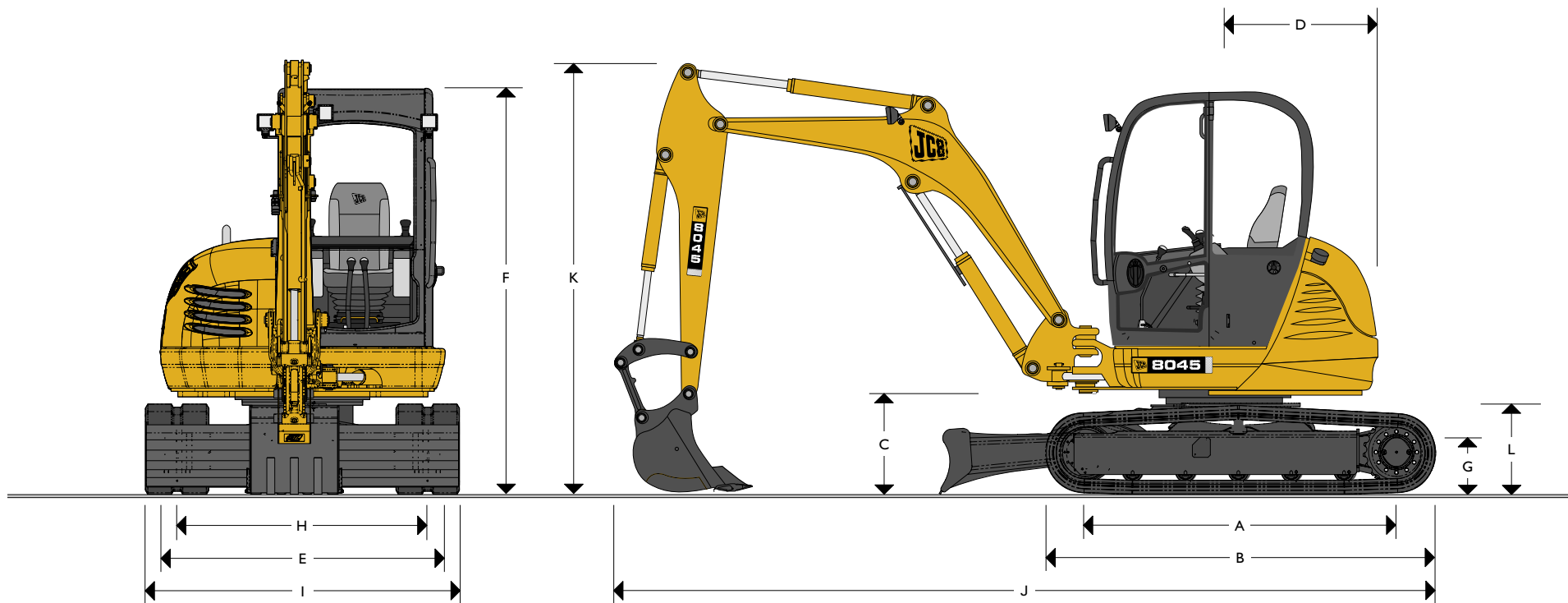

## DIMENSIONI

Modello	8040	8045
	[mm]	[mm]
A	1845	1990
B	2385	2530
C	690	690
D	985	985
E	1800	1800
F	2563	2563

Modello	8040	8045
	[mm]	[mm]
G	340	340
H	1580	1580
I	1980	1980
J	5100	5170
K	2563	2736
L	570	570

JCB MINI ESCAVATORI | 8040 & 8045 ZTS



## JCB MINI ESCAVATORI | 8040 & 8045 ZTS



### MOTORE

Modello	8040 & 8045	
Motore	Perkins 404-22c	
Carburante	Diesel	
Raffreddamento	Acqua	
Potenza massima	kW @ 2200 giri/min.	34,1
Potenza netta	kW @ 2200 giri/min.	33,1
Coppia massima	Nm @ 1600 giri/min.	143
Coppia netta	Nm @ 1600 giri/min.	137,3
Cilindrata	cc	2.216
Massima pendenza superabile	gradi	35
Motorino di avviamento	kW	2
Batteria	Volt / Ah	12v / 75Ah
Alternatore	A	65

### SOTTOCARRO

Modello		8040	8045
Numero di rulli inferiori		4	5
Larghezza cingolo	mm	400	400
Pressione al suolo	kg/cm <sup>2</sup>	0,29	0,3
Massima luce libera dal suolo	mm	340	340
Tensionamento cingoli		Grasso	Grasso
Velocità di traslazione - lenta	Km/h	2,7	2,7
Velocità di traslazione - veloce	Km/h	5,5	5,5
Trazione alla barra di traino	kN	48,3	54,8

### IMPIANTO IDRAULICO

Pompa a pistoni a portata variabile con regolazione Load Sensing

Modello		8040	8045
Portata massima	L/min	169	169
Pressione massima generale	bar	220	250
Pressione massima per rotazione	bar	216	216
Portata massima all'impianto ausiliario	L/min	90	90
Motori di traslazione	L/min	Pistoni	Pistoni

### CABINA / TETTUCCIO

		Esterno	Interno
Lunghezza	mm	1328	1187
Larghezza	mm	980	933
Altezza interna	mm	1570	
Larghezza portiera	mm	564	



## JCB MINI ESCAVATORI | 8040 & 8045 ZTS



### RIFORMIMENTI

Modello		8040	8045
Serbatoio gasolio	litri	68	68
Refrigerante motore	litri	13,5	13,5
Olio motore	litri	3,6	3,6
Circuito idraulico	litri	98	98
Serbatoio olio idraulico	litri	55	55

### PESO OPERATIVO

Modello		8040	8045
Peso operativo*	kg	4300	4750
Cingoli in acciaio	kg	+ 110	+ 140
Peso di trasporto	kg	4225	4675
Con struttura protettiva FOGS	kg	+ 36	+ 36

\*Peso operativo misurato secondo norma ISO 6016 con avambraccio standard, cingoli in gomma, benna da 600 mm, serbatoi riforniti e operatore a bordo.

### LAMA DOZER

Modello		8040	8045
Altezza massima del terreno	mm	470	470
Profondità massima	mm	480	480
Angolo di incidenza	gradi	27,5	27,5
Larghezza	mm	1980	1980
Altezza	mm	396	396
Sbalzo anteriore	mm	712	712

### ALLESTIMENTO STANDARD

Cabina certificata ROPS e TOPS, (vetri temperati, riscaldamento, luce interna, accendisigari, fermo vetro porta interno ed esterno, vetro frontale basculante), display digitale con spie di allarme audiovisive, freno di rotazione idraulico, acceleratore elettronico, ritorno al minimo automatico, pedali di traslazione, leva blocco comandi, vano porta attrezzi con serratura, presa 12 Volt per ricarica cellulare, cingoli in gomma, servocomandi, punti di sollevamento, sedile ammortizzato regolabile, luce di lavoro sul braccio, piastra di protezione cilindro braccio, lama dozer, avambraccio da 1525mm (8040) - 1725mm (8045), circuito ausiliario a singolo effetto, luci di lavoro

### ALLESTIMENTI OPZIONALI

Tettuccio ROPS e TOPS, comandi a doppio schema (ISO/SAE), circuito ausiliario a doppio effetto, aria condizionata, protezione ventola motore, struttura protettiva FOGS, tettuccio giallo stampato, benne (gamma da 230mm a 760mm), benne pulizia fossi (1200mm), Hammermaster (martelli idraulici JCB), Earth Drill (trivelle JCB), attacco rapido meccanico.



# JCB MINI ESCAVATORI | 8040 & 8045 ZTS



## PRESTAZIONI

Modello		8040	8045
<b>Avambraccio</b>	mm	1525	1725
<b>A</b> Massimo sbraccio	mm	5781	6006
<b>B</b> Massimo sbraccio al suolo	mm	5613	5844
<b>C</b> Massima profondità di scavo (lama sollevata)	mm	3341	3542
Massima profondità di scavo (lama abbassata)	mm	3525	3725
<b>D</b> Massima altezza di scavo	mm	5226	5491
<b>E</b> Massima altezza di scarico	mm	3843	3977
<b>F</b> Altezza perno benna	mm	4464	4602
<b>G</b> Massima profondità di scavo verticale	mm	2230	2539
<b>H</b> Minimo raggio di rotazione (frontale)	mm	2514	2514
Minimo raggio di rotazione (brandeggiato)	mm	2202	2202
<b>I</b> Angolo di brandeggio sinistro	gradi	60	60
<b>J</b> Angolo di brandeggio destro	gradi	65	65
Angolo di rotazione benna	gradi	200	200
Angolo di rotazione avambraccio	gradi	125	125
Forza di strappo alla benna	kN	37,1	42,2
Forza di strappo all'avambraccio	kN	23	26,1
Velocità di rotazione	giri/min	10	10

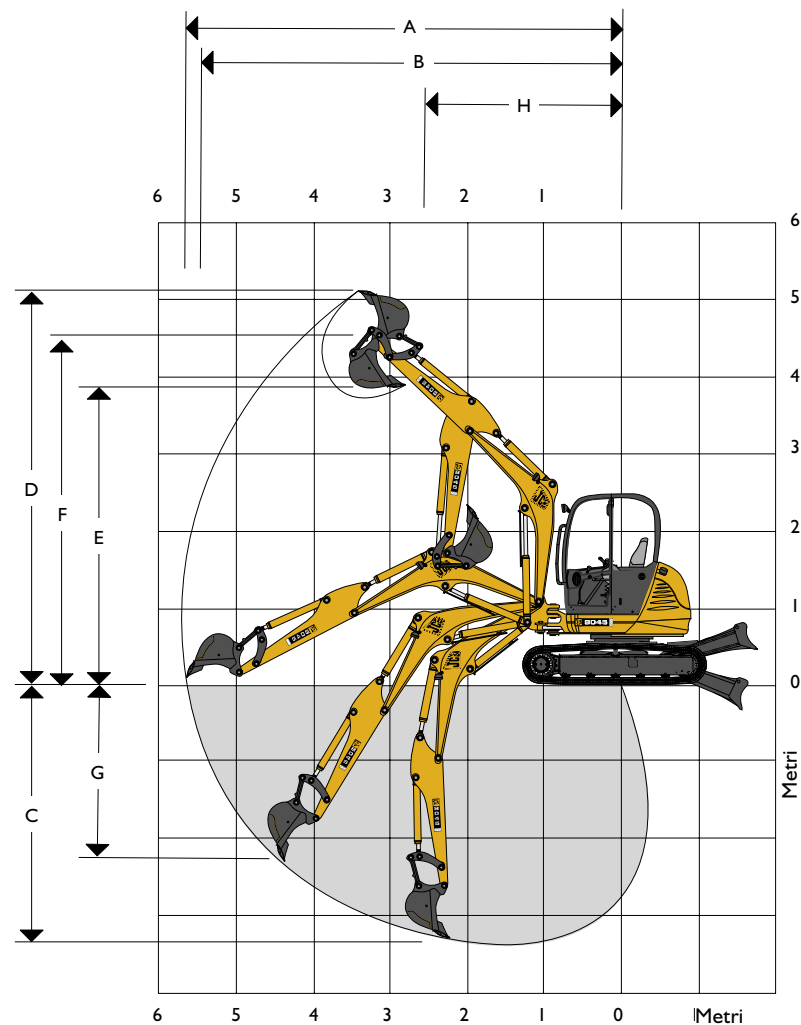
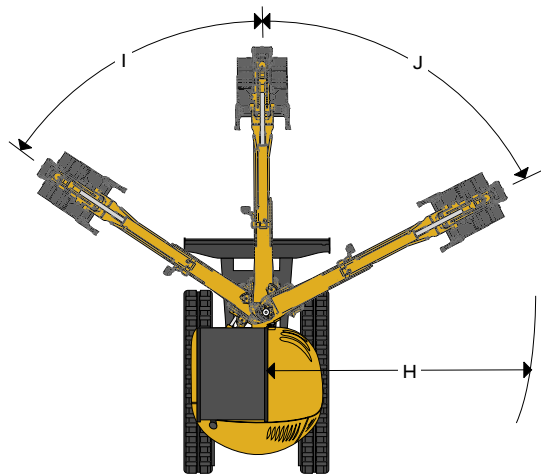



# JCB MINI ESCAVATORI | 8040 & 8045 ZTS



## 8040 CAPACITÀ DI SOLLEVAMENTO – Avambraccio da 1525 mm, cingoli in gomma da 400 mm, senza benna.

Sbraccio	Sbraccio dal centro di rotazione																			
	2,5m			3m			3,5m			4m			4,5m			Sbraccio massimo				
Altezza di sollevamento	Lama soll.	Lama abb.		Lama soll.	Lama abb.		Lama soll.	Lama abb.		Lama soll.	Lama abb.		Lama soll.	Lama abb.		Lama soll.	Lama abb.		Distanza	
m	kg	kg	kg	kg	kg	kg	kg	kg	kg	kg	kg	kg	kg	kg	kg	kg	kg	kg	kg	mm
2,5							650	910*	730	630	890*	600	540	900*	470	500	910*	430	4700	
2,0				1100*	1170*	1090*	680	1050*	720	610	970*	570	520	920*	470	420	910*	410	4900	
1,5	1080	1800*	1170	980	1400*	900	680	1170*	700	560	1040*	560	480	960*	460	440	910*	400	4950	
I	950	2240*	1100	910	1680*	860	630	1300*	670	590	1130*	540	490	1000*	440	420	920*	380	4980	
0,5	1040	2350*	1070	920	1830*	840	680	1430*	680	590	1230*	580	500	1050*	490	440	890*	420	4980	
Livello Terreno	970	2460*	940	780	1900*	760	670	1470*	610	590	1300*	500	510	1110*	410	480	990*	380	4770	
- 0,5	920	2270*	920	830	1910*	750	620	1540*	600	530	1270*	480	450	1070*	410	430	1030*	400	4580	
- I	940	2260*	910	680	1820*	710	610	1440*	570	530	1130*	470				410	980*	430	4330	

## 8045 CAPACITÀ DI SOLLEVAMENTO – Avambraccio da 1725 mm, cingoli in gomma da 400 mm, senza benna.

Sbraccio	Sbraccio dal centro di rotazione																			
	2,5m			3m			3,5m			4m			4,5m			Sbraccio massimo				
Altezza di sollevamento	Lama soll.	Lama abb.		Lama soll.	Lama abb.		Lama soll.	Lama abb.		Lama soll.	Lama abb.		Lama soll.	Lama abb.		Lama soll.	Lama abb.		Distanza	
m	kg	kg	kg	kg	kg	kg	kg	kg	kg	kg	kg	kg	kg	kg	kg	kg	kg	kg	kg	mm
2,5										840	1030*	680	660	1040*	610	600	1060*	500	4980	
2,0							980	1220*	680	850	1170*	650	680	1080*	550	610	1070*	430	5020	
1,5	1700	2150*	1330	1110	1640*	990	1040	1390*	740	860	1240*	630	640	1150*	530	560	1090*	420	5140	
I	1730	2570*	1250	1130	1950*	930	1010	1570*	740	840	1360*	620	680	1230*	510	540	1100*	410	5140	
0,5	1710	2780*	1280	1100	2130*	980	980	1730*	780	750	1450*	650	660	1290*	530	530	1100*	410	5140	
Livello Terreno	1520	2810*	1180	1220	2300*	950	1070	1860*	770	880	1570*	650	770	1380*	560	600	1170*	490	4990	
- 0,5	1520	2900*	1160	1250	2380*	930	990	2050*	750	860	1640*	660	740	1330*	560	650	1170*	500	4800	
- I	1500	2870*	1210	1050	2210*	940	870	1840*	760	720	1480*	630	620	1230*	560	560	1160*	530	4550	



Capacità di sollevamento frontale.



Capacità di sollevamento su 360°.

### Note:

1. Le capacità di sollevamento sono espresse secondo la norma ISO 10567. Il valore indicato è il minore tra il 75% del limite di stabilità e l'87% del limite idraulico. I valori con \* sono riferiti al limite idraulico.
2. Le capacità di sollevamento si riferiscono a macchina posizionata su terreno solido e livellato ed equipaggiata con un gancio di sollevamento omologato.
3. Altezza di sollevamento riferita al gancio sul cinematismo benna.



## IMPEGNO TOTALE PER LA QUALITÀ

L'impegno e la dedizione della JCB verso i propri prodotti ed i propri clienti le ha permesso di passare da una piccola realtà locale alla più grande azienda privata inglese produttrice di terne, escavatori cingolati, escavatori gommati, movimentatori telescopici, pale gommate, dumpers, carrelli elevatori fuoristrada, mini e midi escavatori, minipale e trattori.

Grazie ad importanti e costanti investimenti nell'applicazione di nuove tecnologie produttive, gli stabilimenti della JCB sono tra i più moderni a livello europeo.

Ricerca e sviluppo, sperimentazione e controllo di qualità sono i capisaldi della produzione che hanno permesso alle macchine JCB di diventare famose nel mondo per prestazioni ed affidabilità.

E grazie ad una rete di oltre 400 tra concessionari e distributori, la JCB esporta più del 70% della propria produzione in tutti i 5 continenti.



JCB S.p.A. - Via E. Fermi, 16 - 20090 Assago (MI)

JCB ha cura dell'ambiente.  
La carta di questo pieghevole è prodotta senza  
impiego di cloro nel processo di sbiancatura.

Tel. Ufficio Vendite 02.48866401 - Tel. Ufficio Marketing 02.48866501 - Fax 02.4880378 - Internet Web: <http://www.jcb.com> - E-mail: [vendite@jcb.it](mailto:vendite@jcb.it) - [marketing@jcb.it](mailto:marketing@jcb.it)  
Tutti i dati riportati nella presente pubblicazione sono indicativi. JCB Spa si riserva il diritto di modificarli senza obbligo di preavviso - Le fotografie e i disegni della macchina riportati nella presente pubblicazione possono mostrare equipaggiamenti opzionali.



9999/5122 01/06

A Product  
of Hard Work