

DIMENSIONI DELLA PIATTAFORMA

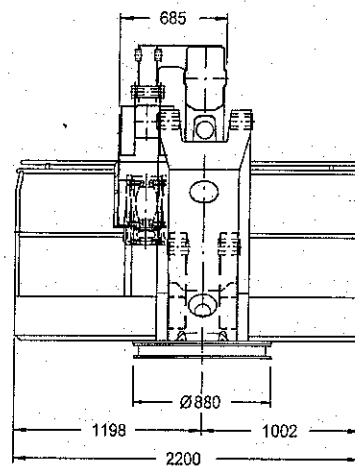
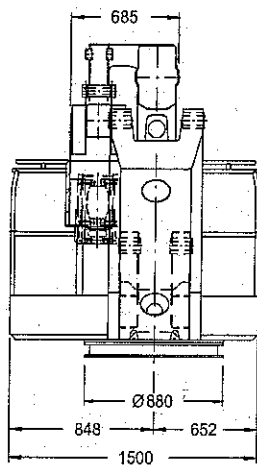
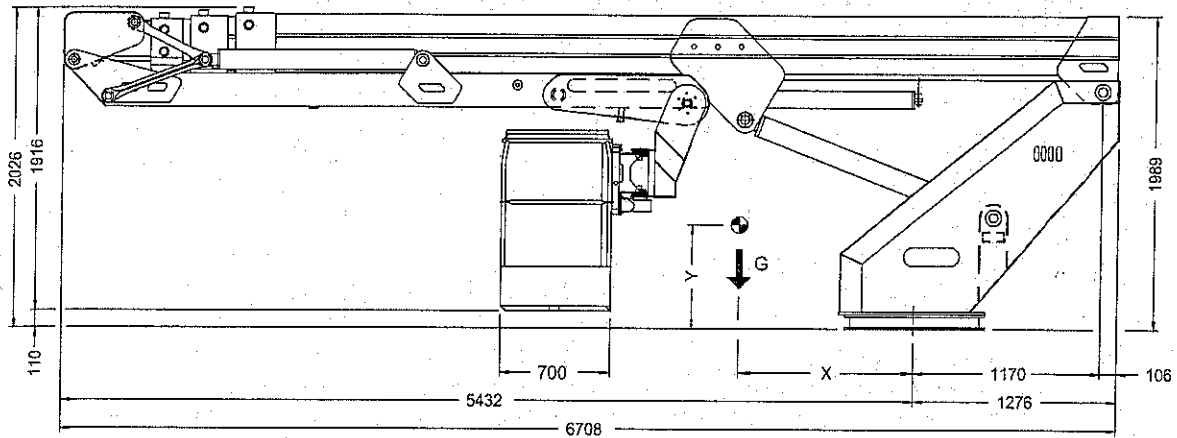

OPTIONAL

CARATTERISTICHE DELLA PIATTAFORMA

Piattaforma Tipo:	KF 260TI
Navicella Rotante:	$\pm 65^\circ$
Sbraccio Laterale Max:	
(P.ta 120 kg):	14,50 m (1 pers.)
(P.ta 200 kg):	13,00 m (2 pers.)
Altezza Piano Calpestio:	24,00 m
Limitatore di Sbraccio:	Elettronico

CARATTERISTICHE DELLE POMPE

Impianto Principale	
- Portata:	~45 Lt/min
- Pressione:	250 bar
Impianto Equilibramento	
- Portata:	~ 9 Lt/min
- Pressione:	200 bar

CAMPO DI LAVORO

